

Асфальтовый комбинированный каток CC4200C-VI

Рабочая масса 9,6 т.

Многолетний опыт и проверенные временем идеи лежат в основе уникальной комбинации технологической универсальности, надежности и удобства эксплуатации шестого поколения асфальтовых катков DYNAPAC. Они идеально сочетают в себе оптимально подобранные параметры частоты и амплитуды вибрации, эффективность и безопасность, мощность и экономичность, что делает их одними из лучших в своем классе для уплотнения любых типов асфальтобетонных смесей.



*Иллюстрации могут включать в себя дополнительное опциональное оборудование

- ✓Электронный «плавный старт и останов» снижает риск образования брака поверхности уплотняемого слоя
- ✓Технологическая универсальность сочетает возможность уплотнения тонкослойных покрытий с помощью высокочастотной вибрации (67Гц), и толстых слоев с применением высокоамплитудной вибрации (51Гц) на переднем вальце
- ✓Оптимальная развесовка гарантирует идеальное качество уплотнения, в том числе задним пневмоколесным модулем
- ✓Автоматическое управление вибрацией и системой орошения – удобство и комфорт в течение всей рабочей смены
- ✓Полный пакет рабочего и транспортного освещения, включая боковую подсветку кромок вальцов
- ✓Асимметричная виброизолированная кабина – панорамный обзор и превосходная видимость кромок вальцов
- ✓Единый поворотный-сдвигаемый модуль управления. Органы управления и дисплей следуют за всеми движениями оператора внутри кабины.
- ✓Эргономичная панель управления снабжена сенсорным цветным ЖК-дисплеем. Все процессы – под контролем
- ✓Силовая установка находится в заднем модуле – низкий уровень шума в кабине и отличная сервисная доступность

Дополнительная информация о выпускаемой продукции: www.dynapacrus.com

Габаритные размеры:

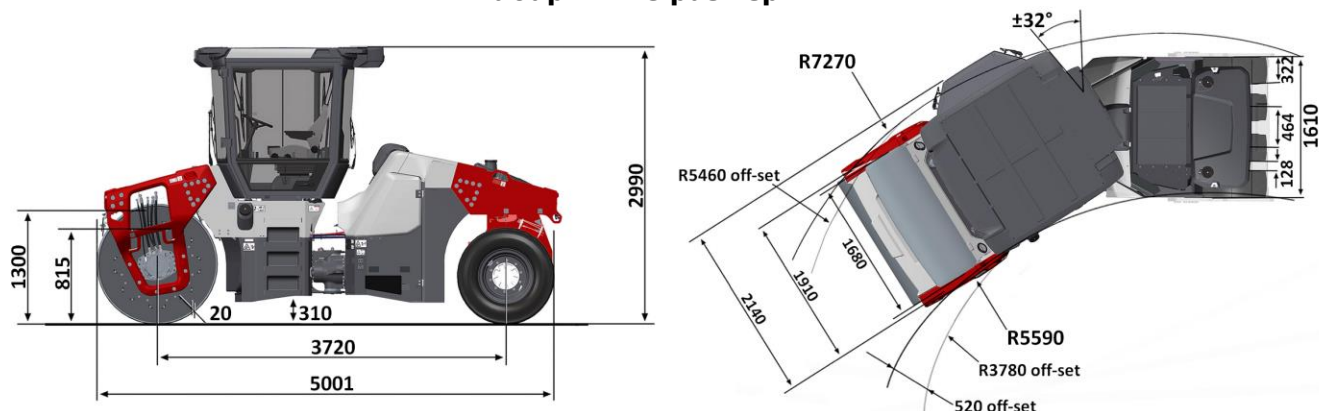

Основные технические характеристики:

Масса

Максимальная рабочая масса	11 000 кг.
Рабочая масса (включая кабину с ROPS)	9 560 кг.
Масса переднего/ заднего модуля	5 160/ 4 400 кг.

Ходовая часть

Диапазон скорости	0-12 км/час
Вертикальный угол поворота рулевого шарнира	±7°
Угол поворота	±32°
Теоретически преодолеваемый уклон	41%

Уплотнение

Нагрузка на колесо	1100 кг
Стат. линейная нагрузка, передний модуль	29,8 кг/см.
Амплитуда, высокая/низкая	0,80/ 0,30 мм.
Частота вибрации при высокой/низкой амплитуде	51/ 67 Гц.
Центробежная сила при высокой/низкой амплитуде	128/ 84 кН.
Водяной бак	680 л. (1220 л. с опциональным дополнительным баком)
Бак для эмульсии	200 л

Двигатель

Производитель	Cummins - QSF 3.8 IIIA/T3
Тип	Дизельный с водяным охлаждением, с турбонаддувом и интеркулером
Номинальная мощность	140 л.с. (104 кВт) при 2 200 об/мин; SAE J1995
Ёмкость топливного бака	180 л.

Стандартное оборудование (включено в комплектацию):

- электронный контроль привода передвижения;
- система плавного старта и останова;
- две амплитуды вибрации;
- режим высокочастотной вибрации (67Hz);
- автоматическое управление вибрацией;
- быстрое отключение вибрации;
- частотомер/ импактметр (счетчик количества ударов);
- автоматическое управление системой орошения;
- таймер системы орошения;
- дублированная система орошения;
- трехступенчатая фильтрация воды в системе орошения;
- система орошения эмульсией с отдельным баком;
- подпружиненные/складные очистные скребки;
- размыкатель аккумулятора;
- размыкатель тормозов при буксировке;
- аварийный останов и стояночный тормоз;
- указатель уровня топлива/уровня воды;
- спидометр, тахометр, вольтметр;
- указатель температуры двигателя/гидравлики;
- контрольные точки гидравлической системы;
- индикаторы предупреждения/ обслуживания;
- счетчик моточасов;
- система удаленного мониторинга Dyn@Link;
- сервисный комплект TO-50;
- грузоподъемные/крепежные проушины;
- звуковой сигнал;
- звуковой сигнал заднего хода;
- светодиодные LED рабочие фары (на кабине);
- транспортное освещение (ближний/дальний свет, указатели поворотов, стоп-сигналы, аварийная сигнализация);
- встроенное боковое освещение кромок вальцов LED;
- проблесковый маячок;
- наружные рабочие зеркала заднего вида (на раме);
- знак «Тихоходное транспортное средство»;
- комплект технической документации
- виброизолированная платформа оператора;
- асимметричная кабина с ROPS, включающая:
 - поворотный модуль управления (180°), сдвигаемый по всей ширине внутри кабины,
 - регулируемое, поддрессоренное кресло оператора с регулируемыми подлокотниками,
 - рулевую колонку, регулируемую по углу наклона,
 - отопитель с 7-скоростным вентилятором,
 - воздухоочиститель,
 - передние, задние и боковые стеклоочистители со стеклоомывателями,
 - внутреннее зеркало заднего вида,
 - лампы внутреннего освещения,
 - розетка для зарядки 12V-1шт, 24V-1шт,
 - открывающиеся боковые стекла,
 - травмобезопасное остекление, тонированное,
 - ремень безопасности (75мм) со звуковым предупреждением,
 - шумоизолирующие настилы на полу и потолке,
 - отсеки для документации и хранения мелочей,
 - наушники,
 - подстаканник.

Дополнительные опции (заказываются отдельно):

- Измеритель температуры асфальта
- Кромкообразователь, в комплекте с прикаточным и отрезным диском 150мм